

## Ürün açıklaması/Ürün resimleri



## Açıklama

**Malzeme:**

Islah çeliği.

**Model:**

dövme, siyah galvaniz kaplama.

**Montaj:**

1. Taşıyıcı elemanı takım tablasının üzerine konumlandırın ve öngörülen sıkma torkuyla sabitleyin.
2. Ayar vidasını sıkarak iş parçası gerdirilir.

**Avantajlar:**

- 22–49 kN gibi çok yüksek sıkıştırma kuvvetine sahiptir.
- Parçalar kolay monte edilir.
- Hızlı ve kolay şekilde sıkıştırma yapılır.
- Yüksekliği ve uzunluğu kademesiz olarak ayarlanabilir.
- 14–28 mm T kanallarda ve M12, M16, M20 ızgara sistemlerinde kullanılır.
- Düz ve tırtıllı tip baskı parçası mevcuttur.

**Teslimat kapsamı:**

- 3 kademeli taşıyıcı eleman
- Sabitleme seti

**Aksesuar:**

04630 yükseltme elemanı  
04631 Baskı parçaları

## Çizimler

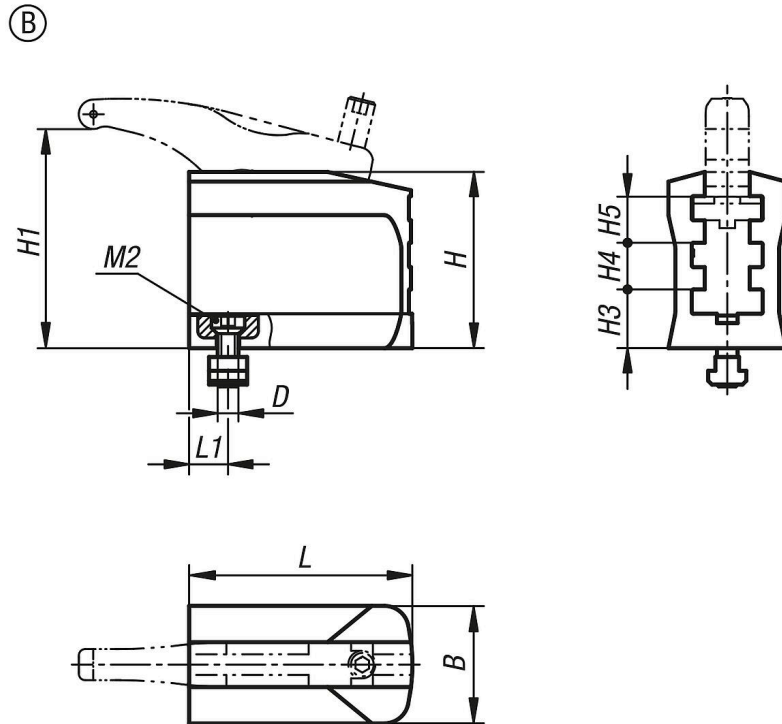

## Ürünlere genel bakış

Sipariş numarası	Tip 1	Form	Form modeli	H1	B	Kanal genişliği	D	H	H3	H4	H5	L	L1	Bağlama kuvveti kN	Sıkma torku M2 Nm
04629-10-2120650	kısa model	B	sıkıştırma kolu olmadan	9-74	52	14	M12	67	25	16	16	65	14,5	22	40
04629-10-1121300	uzun tip	B	sıkıştırma kolu olmadan	13-129	68	14	M12	101	34	27	27	130	22,5	30	70
04629-10-1161500	uzun tip	B	sıkıştırma kolu olmadan	16-147	75	18	M16	116	43	29	29	150	25	43	150
04629-10-1201700	uzun tip	B	sıkıştırma kolu olmadan	16-169	85	22	M20	140	52	34	34	170	29	49	200