



Açıklama

Malzeme:

Gövde: güçlü çelik sac. Tekerlekler: çelik tel güçlendirmeli esnek tam kauçuk lastikli. Tekerlek gövdesi: çelik kaynaklı.

Model:

Gövde: preslenmiş. Güçlendirilmiş çatal, taban plakası ve orta bulon. Tekerlekler: hassas bilyalı yataklı.

Bilgi:

Bu makaralar ve tekerlekler, darbe ve vuruşlara karşı oldukça dayanıklıdır ve uzun bir kullanım ömrüne sahiptir. Tekerlek aksı: vidalanmış.

Çizimler

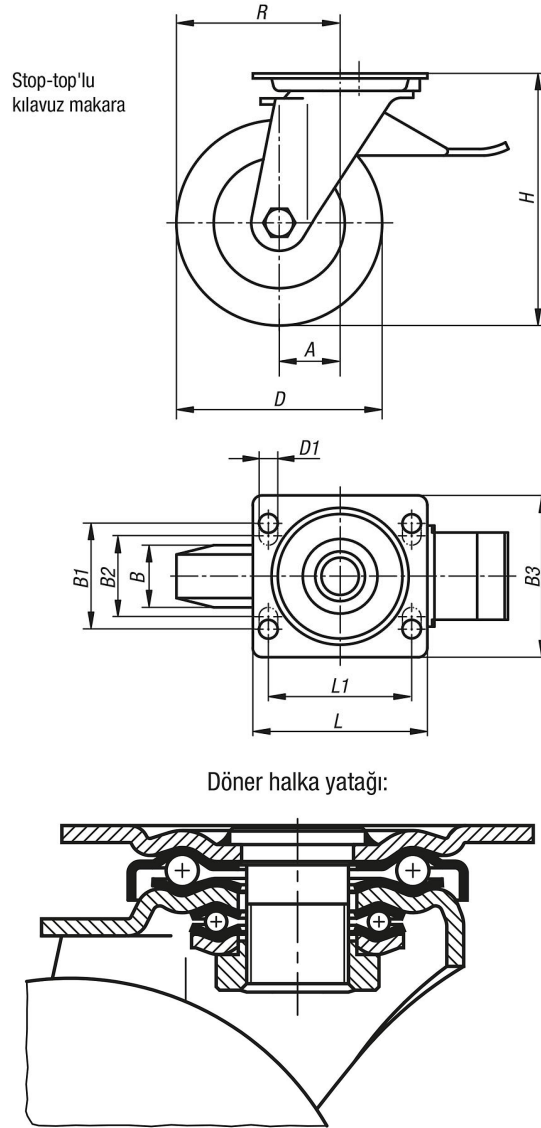

Ürnlere genel bakıř

Sipariř numarası	Adı	Tip 1	Tekerlek yatađı	A	B	B1	B2	B3	D	D1	H	L	L1	R	Tařıma kapasitesi kg
95020-100402	Kılavuz makara	stop top'li sabitleme sistemi	Bilyalı yatak	45	40	60	-	85	100	9	140	100	80	95	180
95020-125502	Kılavuz makara	stop top'li sabitleme sistemi	Bilyalı yatak	55	50	80	75	110	125	11	170	140	105	117,5	280
95020-160502	Kılavuz makara	stop top'li sabitleme sistemi	Bilyalı yatak	65	50	80	75	110	160	11	202	140	105	145	400
95020-200502	Kılavuz makara	stop top'li sabitleme sistemi	Bilyalı yatak	70	50	80	75	110	200	11	245	140	105	170	500
95020-250602	Kılavuz makara	stop top'li sabitleme sistemi	Bilyalı yatak	82	60	80	75	110	250	11	295	140	105	207	700