



Açıklama

Malzeme:

Gövde: güçlü çelik sac. Tekerlekler: çelik kaynaklı tekerlek gövdeli ve Extrathane lastik sırtlı.

Model:

Gövde: preslenmiş. Kılavuz makara gövdesi: ağır çatallı ve taban plakalı, çok sağlam orta bulon ile vidalanmış ve emniyete alınmış. Döner halka ilave olarak özel biçimlendirilmiş ve sertleştirilmiş yatak yuvaları ile güçlendirilmiştir.

Bilgi:

Bu makaralar ve tekerlekler, darbe ve vuruşlara karşı oldukça dayanıklıdır. Tekerlekler aşınmaya karşı dayanıklıdır, esnektir, sessiz çalışır. Tekerlek aksı: vidalanmış.

Kılavuz makara

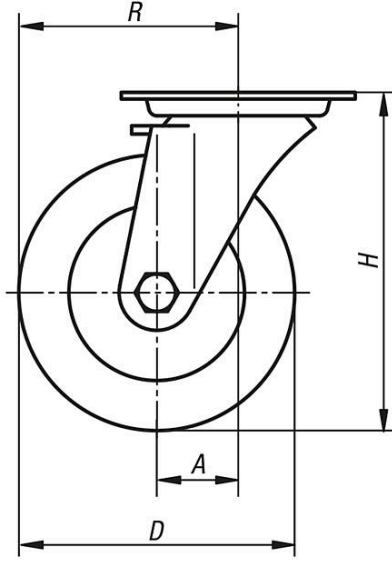

Sabit makara

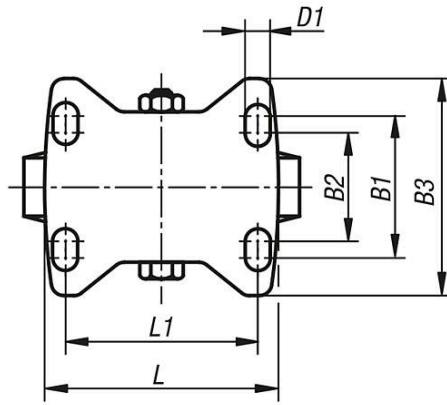
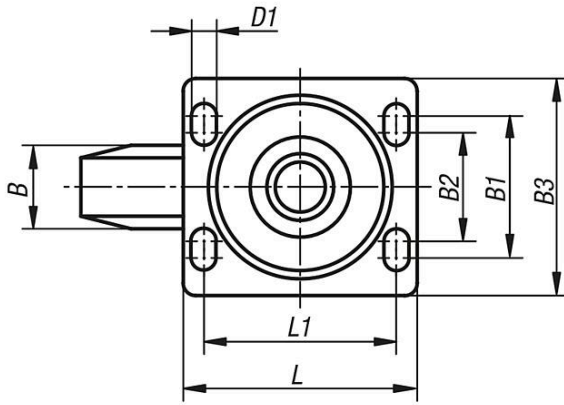
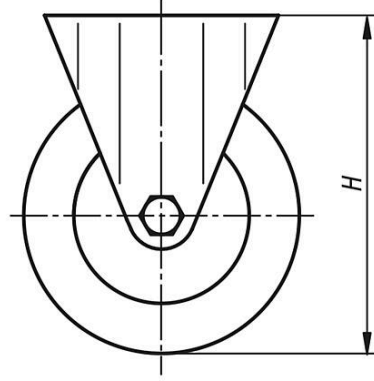

Döner halka yatağı:

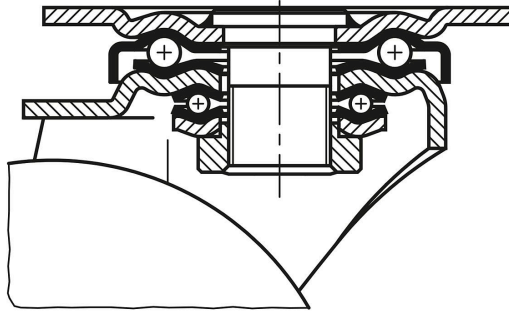

Ürünlere genel bakış

| Sipariş numarası | Adı | Tip 1 | Tekerlek yatağı | A | B | B1 | B2 | B3 | D | D1 | H | L | L1 | R | Taşıma kapasitesi kg |
|------------------|----------------|----------------------------|-----------------|----|----|----|----|-----|-----|----|-----|-----|-----|-------|----------------------|
| 95030-125501 | Sabit makara | sabitlenme sistemi olmadan | Bilyalı yatak | - | 50 | 80 | 75 | 110 | 125 | 11 | 170 | 140 | 105 | - | 500 |
| 95030-160501 | Sabit makara | sabitlenme sistemi olmadan | Bilyalı yatak | - | 50 | 80 | 75 | 110 | 160 | 11 | 202 | 140 | 105 | - | 700 |
| 95030-200501 | Sabit makara | sabitlenme sistemi olmadan | Bilyalı yatak | - | 50 | 80 | 75 | 110 | 200 | 11 | 245 | 140 | 105 | - | 900 |
| 95030-12550 | Kılavuz makara | sabitlenme sistemi olmadan | Bilyalı yatak | 55 | 50 | 80 | 75 | 110 | 125 | 11 | 170 | 140 | 105 | 117,5 | 500 |
| 95030-16050 | Kılavuz makara | sabitlenme sistemi olmadan | Bilyalı yatak | 65 | 50 | 80 | 75 | 110 | 160 | 11 | 202 | 140 | 105 | 145 | 700 |
| 95030-20050 | Kılavuz makara | sabitlenme sistemi olmadan | Bilyalı yatak | 70 | 50 | 80 | 75 | 110 | 200 | 11 | 245 | 140 | 105 | 170 | 900 |

Ürünlere genel bakış

| Sipariş numarası | Adı | Tip 1 | Tekerlek yatağı | A | B | B1 | B2 | B3 | D | D1 | H | L | L1 | R | Taşıma kapasitesi kg |
|------------------|----------------|-------------------------------|-----------------|----|----|----|----|-----|-----|----|-----|-----|-----|-------|----------------------|
| 95030-125502 | Kılavuz makara | stop top'li sabitleme sistemi | Bilyalı yatak | 55 | 50 | 80 | 75 | 110 | 125 | 11 | 170 | 140 | 105 | 117,5 | 500 |
| 95030-160502 | Kılavuz makara | stop top'li sabitleme sistemi | Bilyalı yatak | 65 | 50 | 80 | 75 | 110 | 160 | 11 | 202 | 140 | 105 | 145 | 700 |
| 95030-200502 | Kılavuz makara | stop top'li sabitleme sistemi | Bilyalı yatak | 70 | 50 | 80 | 75 | 110 | 200 | 11 | 245 | 140 | 105 | 170 | 900 |